

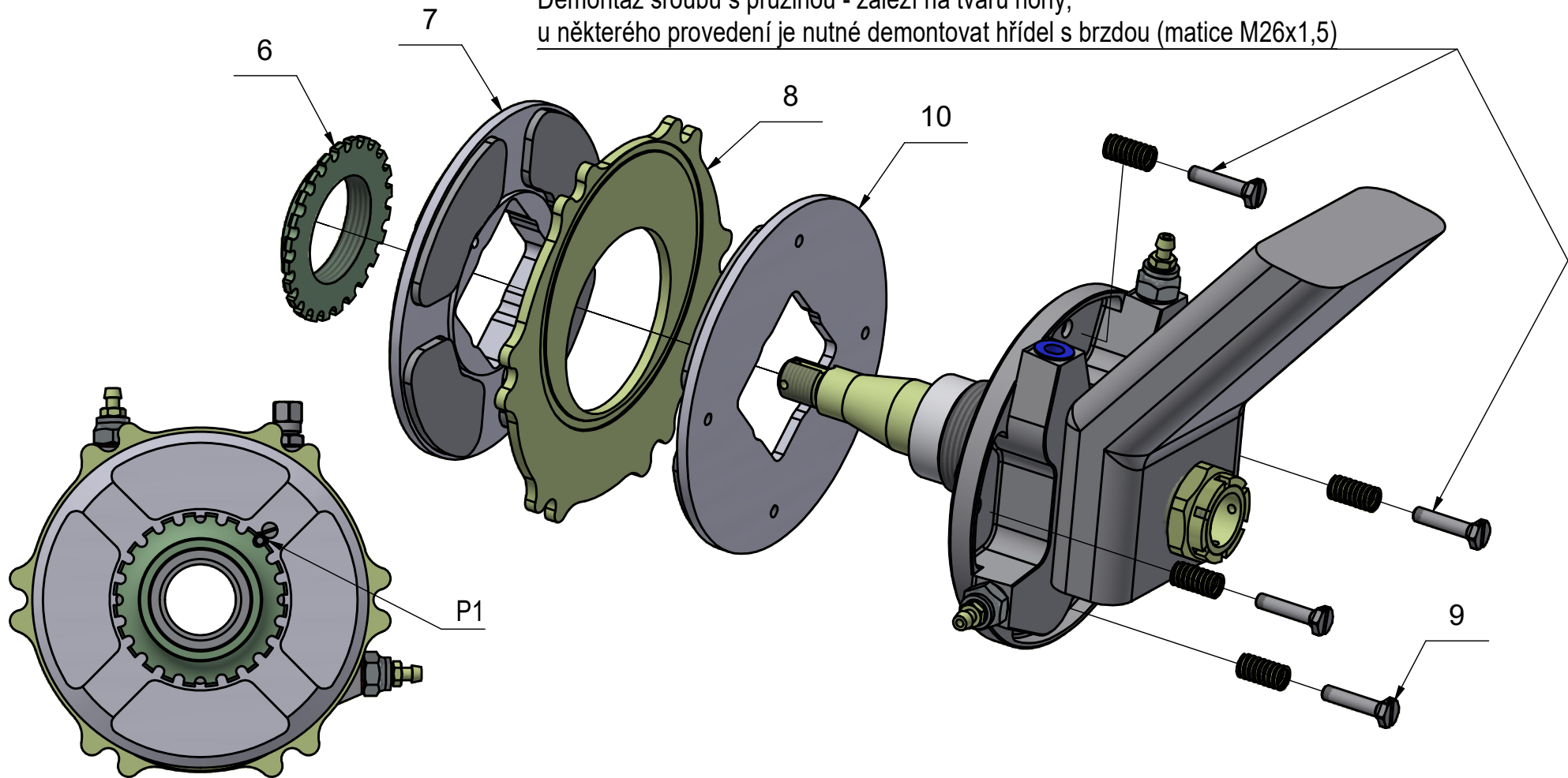

1. - Demontáž krytky
2. - Demontáž pojistky matice
3. - Demontáž korunové matice M14x1,5
4. - Sejmutí podložky s nosem
5. - Sejmutí kola

Kreslil J. Pardubský	Kontroloval J. Kašpar	Datum 6.10.2025			
		Disk 6" Standard s 4p brzdou			
		K-260A-000L	A4	List 1 / 4	

Demontáž šroubu s pružinou - záleží na tvaru nohy,  
u některého provedení je nutné demontovat hřídel s brzdou (matice M26x1,5)



- 6. - Demontáž seřizovací matice ( P1-pojistka pro demontáž viz. návod seřízení brzdy )
- 7. - Sejmutí opěrné lamely
- 8. - Sejmutí brzdového kotouče
- 9. - Demontáž šroubů s pružinou
- 10. - Sejmutí hlavní lamely

Kreslil J. Pardubský	Kontroloval J. Kašpar	Datum 6.10.2025		
		Disk 6" Standard s 4p brzdou		
		K-260A-000L	A4	List 2 / 4

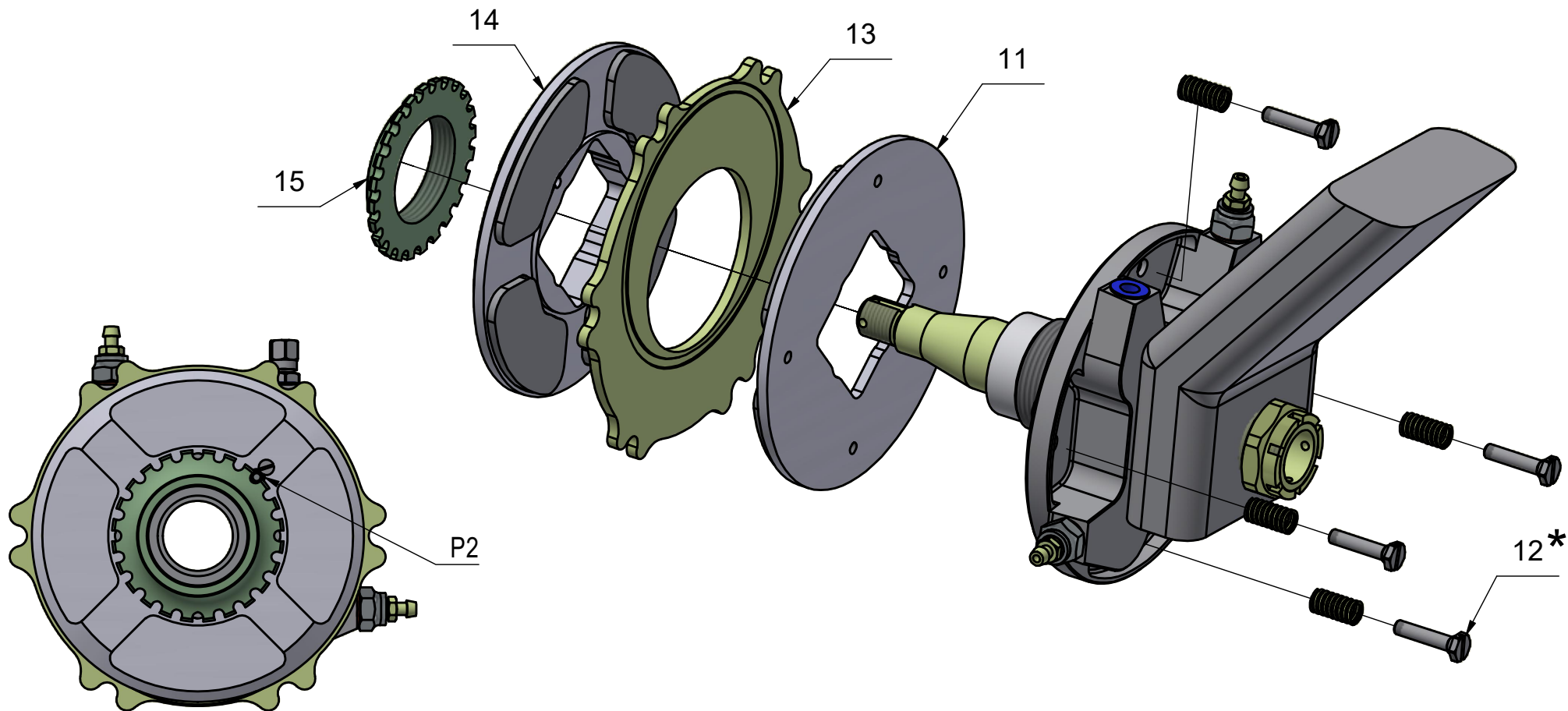

11. - Nasazení hlavní lamely
12. - Montáž šroubů s pružinou (max. : 4 Nm)
13. - Nasazení brzdového kotouče
14. - Nasazení opěrné lamely
15. - Montáž seřizovací matice ( P2-pojistka pro montáž viz. návod seřízení brzdy )
- \* - šrouby lepit lehkým Loctitem

Kreslil J. Pardubský	Kontroloval J. Kašpar	Datum 6.10.2025		
		Disk 6" Standard s 4p brzdou		
		K-260A-000L	A4	List 3 / 4

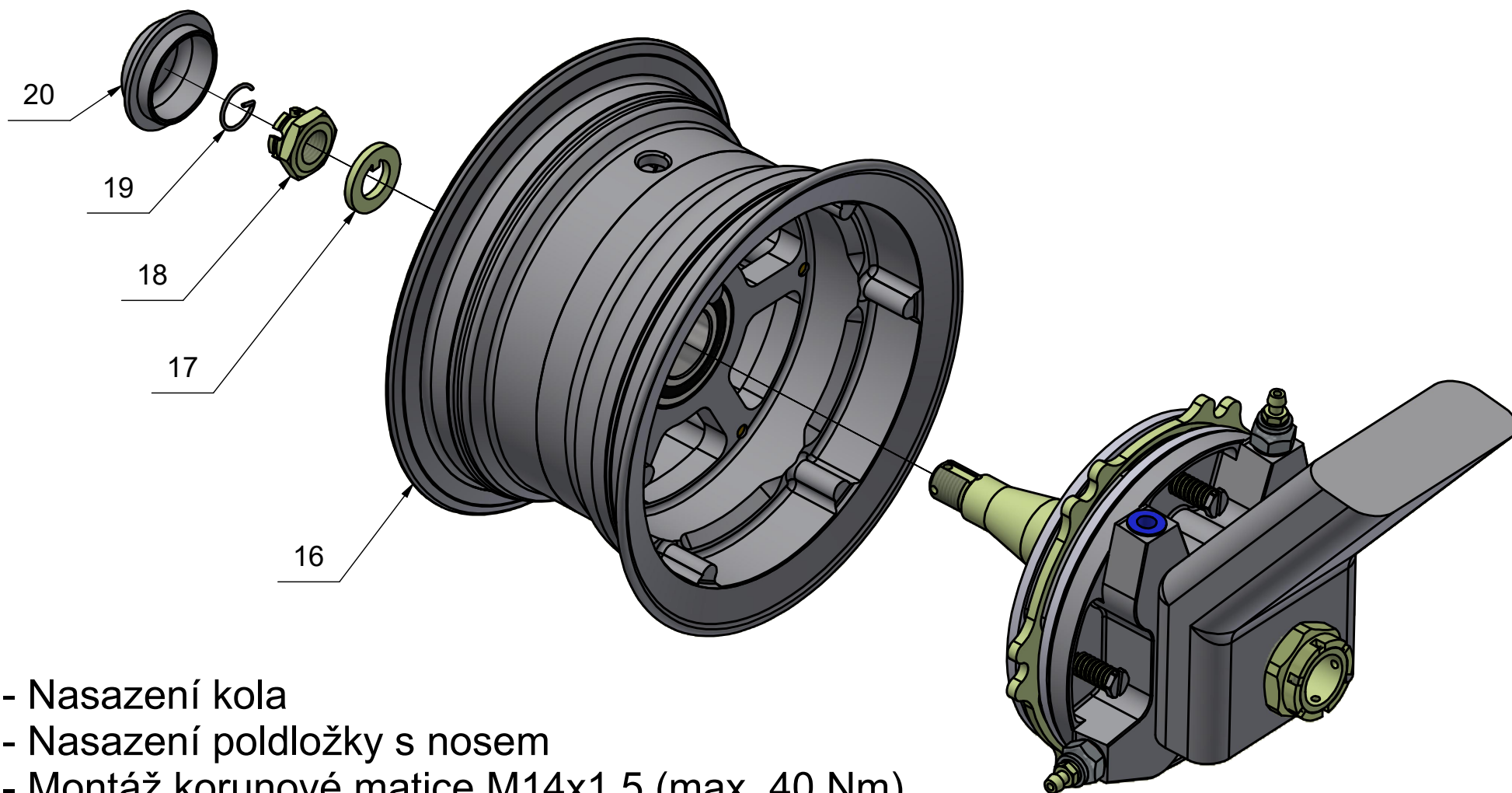

- 16. - Nasazení kola
- 17. - Nasazení poldložky s nose
- 18. - Montáž korunové matice M14x1,5 (max. 40 Nm)
- 19. - Zajistit pojistkou matice
- 20. - Nasazení krytky

Kreslil J. Pardubský	Kontroloval J. Kašpar	Datum 6.10.2025			
		Disk 6" Standard s 4p brzdou			
		K-260A-000	A4	List 4 / 4	