

Materiál		NC:	-											
Polotovar														
Tep. zpracování														
Povrch. úprava														
ks/1 prov.:		Plnění součástí:												
VYPRACOVAL	Pardubský	DNE	11.9.2017											
KONTROLOVAL	J. Kašpar	INDEX	ZMENA	DATAUM										
TECHNOLOG				PODPIS										
SCHVÁLIL		DNE												
Mřítko	P	S	V	HF	NF	BP	BK	K	D	Z	PROMITANI	ISO 2768-mK	HMOTN. kg	
													T.O.	
KAŠPAR a synové- strojírna Kalmar s.r.o.		CELEK NÁZEV	Disk kola 4" s brzdou a hřídelí levý								Číslo sestavy	Číslo výkresu	K-204A-000L	Index Listů:5 List: 2

povolit o 3 zuby

3.) Po utažení matice povolit o 3 zuby zpět.
(kolo se musí volně točit)

4.) Po seřízení opět
zajistit matici čepem

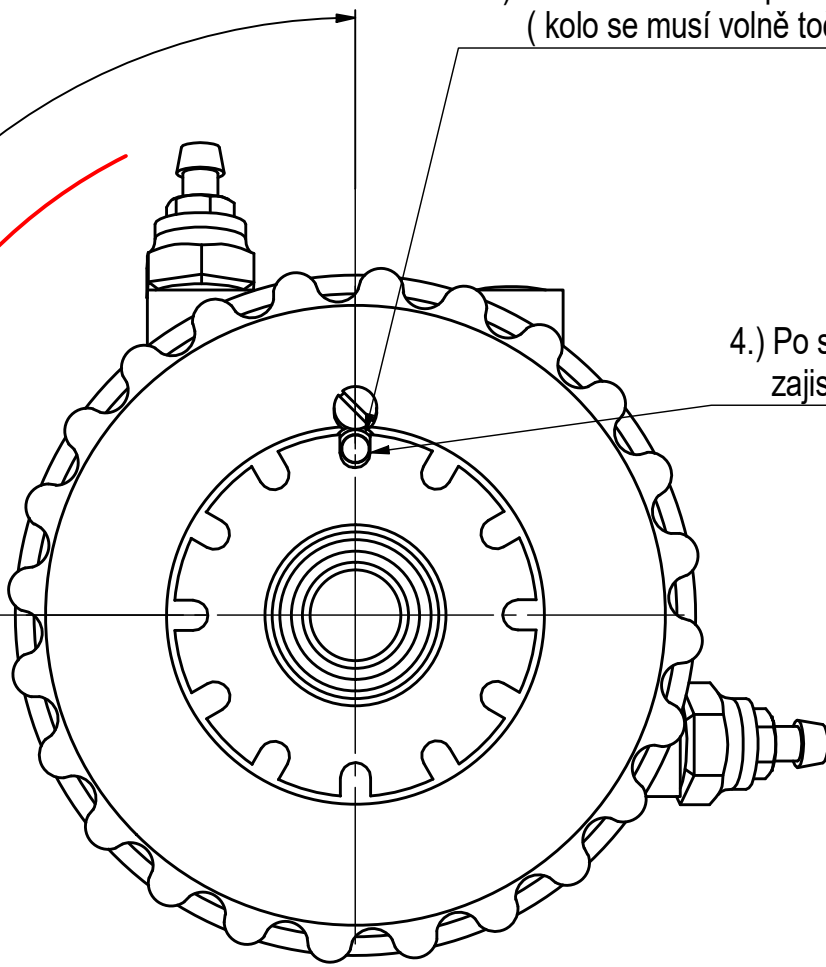

Materiál		NC:	-										
Polotovar													
Tep. zpracování													
Povrch. úprava													
ks/1 prov.:		Plnění součástí:											
VYPRACOVAL	Pardubský	DNE	11.9.2017										
KONTRLOVAL	J. Kašpar	INDEX	ZMENA	DATAUM									
TECHNOLOG				PODPIS									
SCHVALIL		DNE											
Mřítko	P	S	V	HF	NF	BP	BK	K	D	Z	PROMITANI	ISO 2768-mK	HMOTN. kg
													T.O.
KAŠPAR a synové- strojírna Kalmar s.r.o.		CELEK NÁZEV	Disk kola 4'' s brzdou a hřídelí levý								Číslo sestavy		Index
											Číslo výkresu	K-204A-000L	Listů: 5
													List: 3

4.) Vůle mezi kotoučem a obložením

min 0,3 mm
max 1 mm

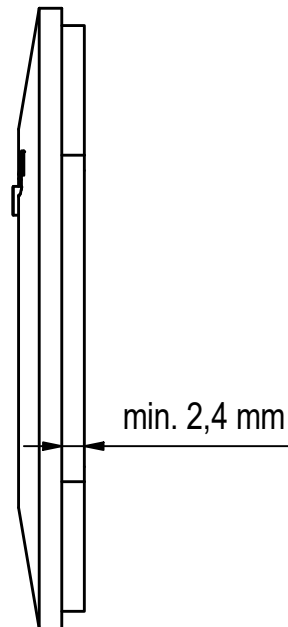
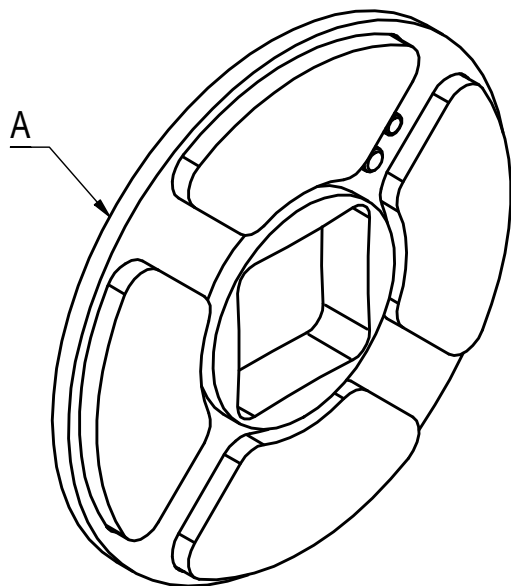
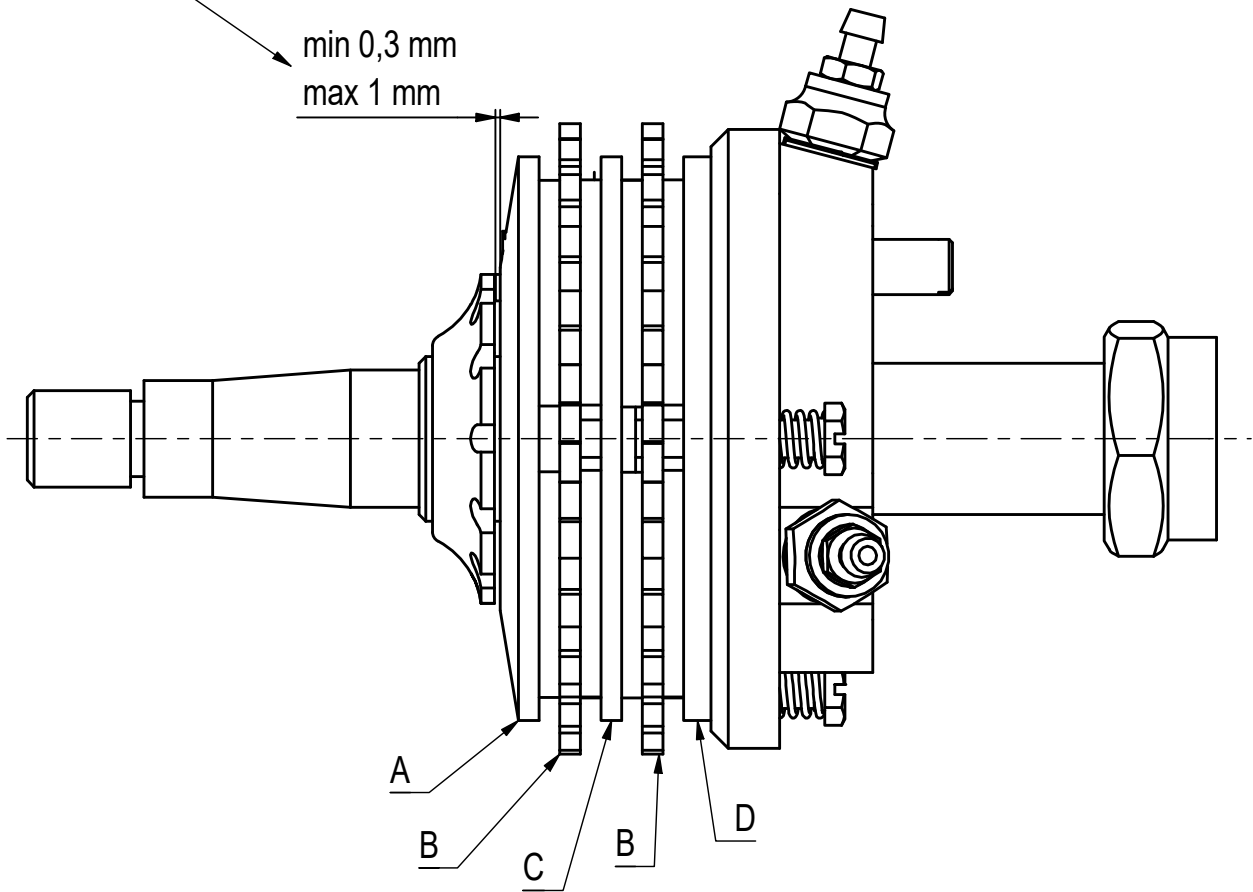

Materiál		NC:	-											
Polotovar														
Tep. zpracování														
Povrch. úprava														
ks/1 prov.:				Plnění součástí:										
VYPRACOVAL	Pardubský	DNE	11.9.2017											
KONTROLOVAL	J. Kašpar			INDEX	ZMENA									
TECHNOLOG					DATAUM									
SCHVÁLIL		DNE			PODPIS									
Mřítko	P	S	V	HF	NF	BP	BK	K	D	Z	PROMITANI	ISO 2768-mK	HMOTN. kg	
												T.O.		
KAŠPAR a synové strojírna Kalmar s.r.o.	CELEK	NAZEV	Disk kola 4" s brzdou a hřídelí levý								Číslo sestavy	Číslo výkresu	K-204A-000L	Index
														Listů: 5
														List: 4

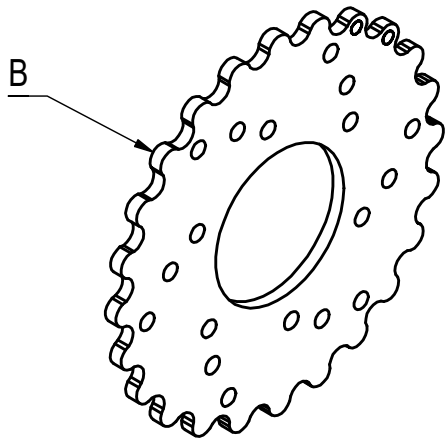

min. 2,6 mm

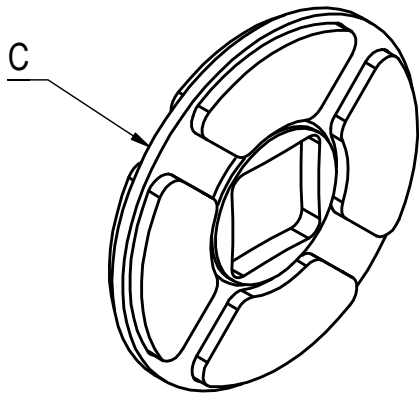

min. 2,4 mm

min. 2,4 mm

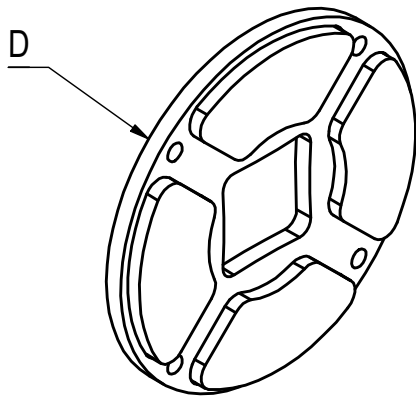

min. 2,4 mm

Materiál		NC: -	
Polotovár			
Tep. zpracování			
Povrch. úprava			
ks/1 prov.:	Plnění součástí:		
VYPRACOVAL	Pardubský	DNE	2.5.2022
KONTRLOVAL	J. Kašpar	INDEX	ZMENA
TECHNOLOG		DATAUM	PODPIS
SCHVÁLIL		DNE	
Mřítko	P	S	V
	HF	NF	BP
	BK	K	D
	Z	PROMITANI	
		ISO 2768-mK	
		HMOTN. kg	
		T.O.	
KAŠPAR a synové- strojírna Kalmar s.r.o.		CELEK NÁZEV	Disk kola 4" s brzdou a hřídelí levý
		Číslo sestavy	Index
		Číslo výkresu	Listů: 5
		K-204A-000L	List: 5