

# R - kolo

# L - kolo

Otevřený systém brzd

Uzavřený systém brzd

Uzavřený systém brzd

Otevřený systém brzd

**K-413F-000**

-Zdvih pro základní vůli = 4 mm  
-Max. zdvih páky = 17 mm  
-Max. vytlačený objem = 2,6 cm<sup>3</sup>  
-Píst Ø14 mm

**K-423B-000**

-Zdvih pro základní vůli = 4 mm  
-Max. zdvih páky = 17 mm  
-Max. vytlačený objem = 2,6 cm<sup>3</sup>  
-Píst Ø14 mm

**K-413B-000**

-Zdvih pro základní vůli = 4 mm  
-Max. zdvih páky = 17 mm  
-Max. vytlačený objem = 2,6 cm<sup>3</sup>  
-Píst Ø14 mm

**K-405A-000R**

-Zdvih pro základní vůli = 4 mm  
-Max. zdvih páky = 18 mm  
-Max. vytlačený objem = 2,8 cm<sup>3</sup>  
-Píst Ø14 mm

**K-404A-000R**

-Zdvih pro základní vůli = 4 mm  
-Max. zdvih páky = 20 mm  
-Max. vytlačený objem = 3 cm<sup>3</sup>  
-Píst Ø14 mm

**K-404A-000L**

-Zdvih pro základní vůli = 4 mm  
-Max. zdvih páky = 20 mm  
-Max. vytlačený objem = 3 cm<sup>3</sup>  
-Píst Ø14 mm

**K-405A-000L**

-Zdvih pro základní vůli = 4 mm  
-Max. zdvih páky = 18 mm  
-Max. vytlačený objem = 2,8 cm<sup>3</sup>  
-Píst Ø14 mm

**K-413B-000**

-Zdvih pro základní vůli = 4 mm  
-Max. zdvih páky = 17 mm  
-Max. vytlačený objem = 2,6 cm<sup>3</sup>  
-Píst Ø14 mm

**K-423B-000**

-Zdvih pro základní vůli = 4 mm  
-Max. zdvih páky = 17 mm  
-Max. vytlačený objem = 2,6 cm<sup>3</sup>  
-Píst Ø14 mm

**K-413F-000**

-Zdvih pro základní vůli = 4 mm  
-Max. zdvih páky = 17 mm  
-Max. vytlačený objem = 2,6 cm<sup>3</sup>  
-Píst Ø14 mm

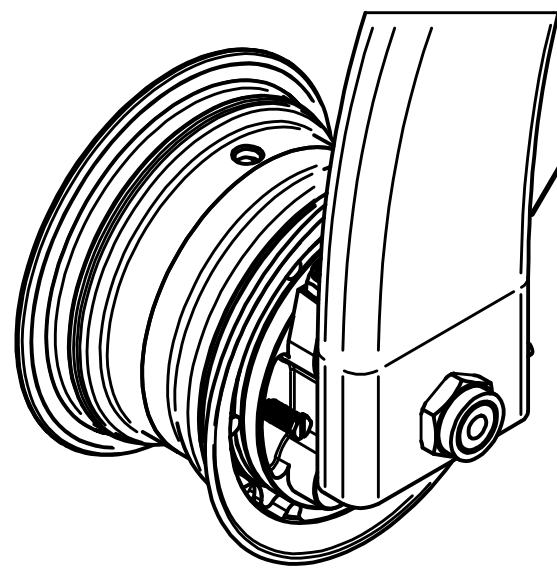
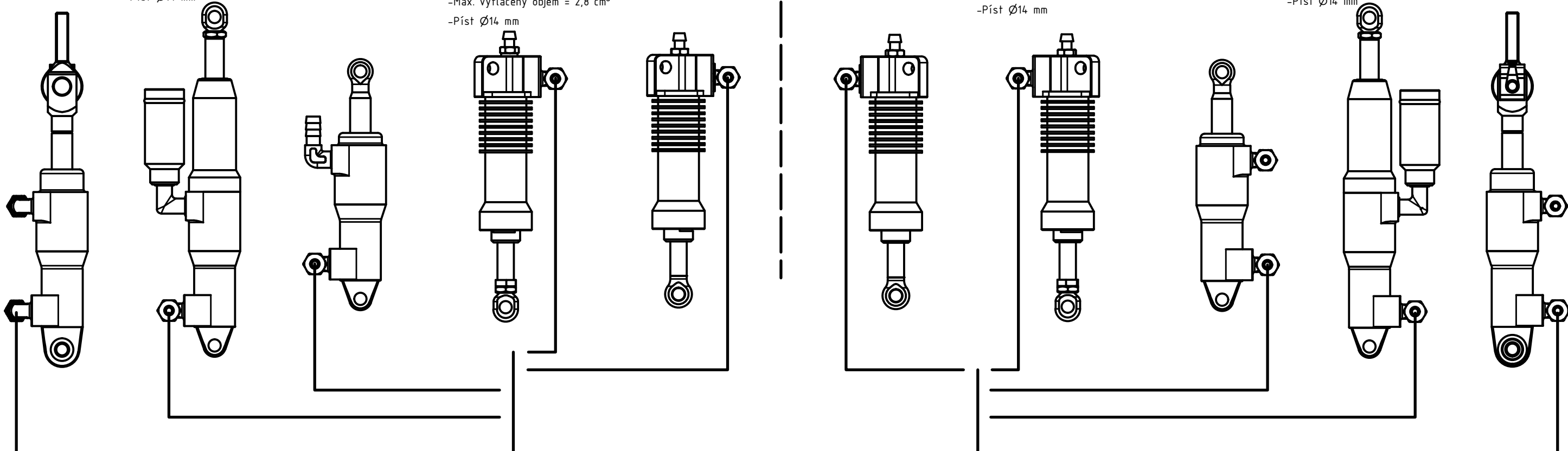

-Základní vůle brzdy = 0,4 mm / kolo  
0,4 mm = 0,6 cm<sup>3</sup>

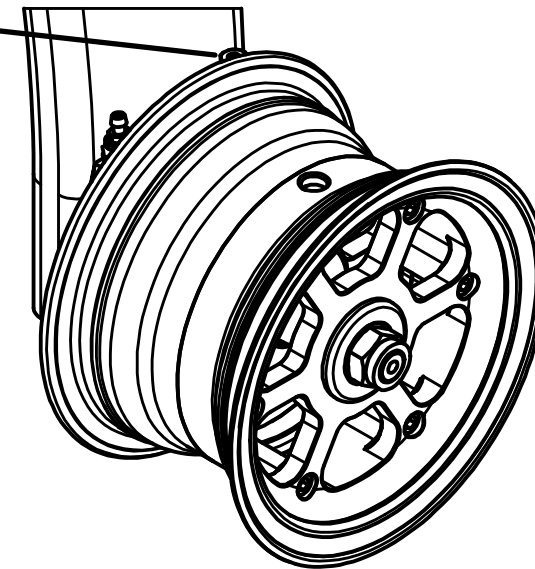

Nakreslil:	Pardubský Jakub	
Zkontroloval:	J. Kašpar	
Datum:	28.11. 2017	
Doporučené kombinace pro K-256A-000		1/1 A3